

Деталировочный чертеж

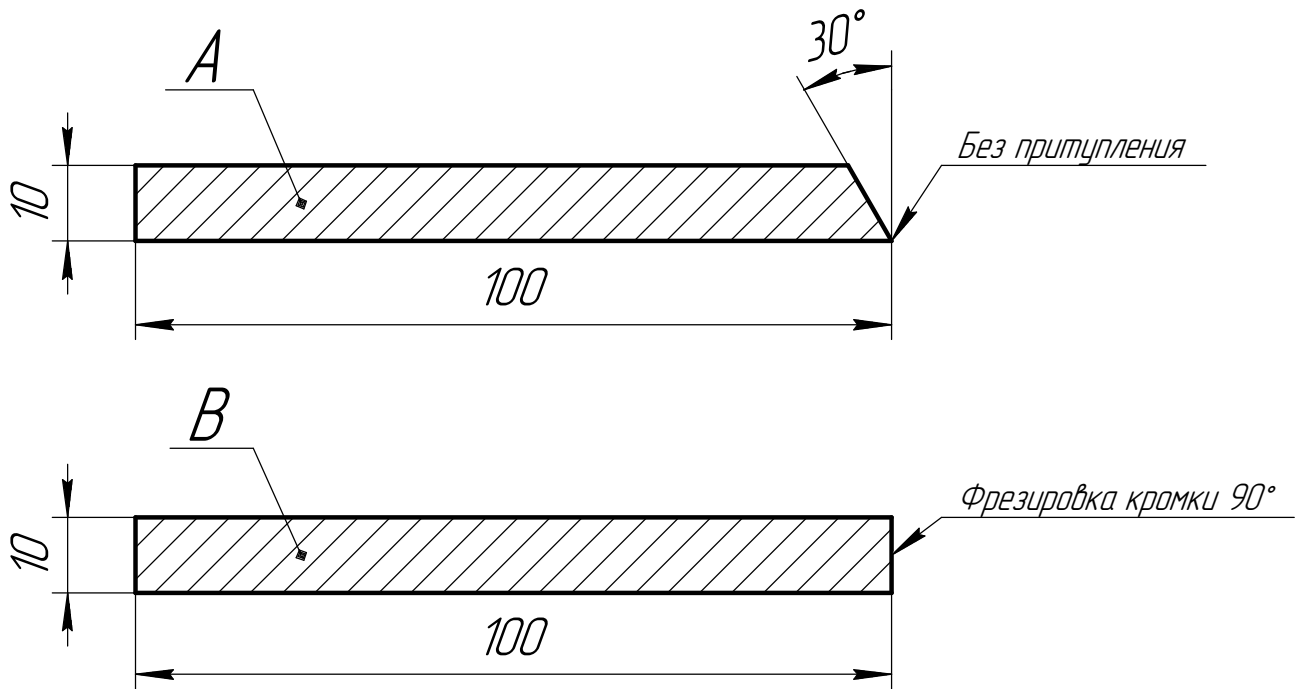

Спецификация

Деталь	Кол-во	Материал	Описание	Примечание
A	2	Углеродистая сталь	Пластина 10x100x250	Фрезерная обработка 30 град.
B	2	Углеродистая сталь	Пластина 10x100x250	Фрезерная обработка 90 град.

Инв. № подл.	Подп. и дата
Взам. инв. №	Инв. № дубл.
Подп. и дата	Подп. и дата

Изм.	Лист	№ докум.	Подп.	Дата
------	------	----------	-------	------